

## KESİRLERİ KARŞILAŞTIRMA (Payda kısımları aynı)

(Belirtilen kesir kadar kısmını boya)

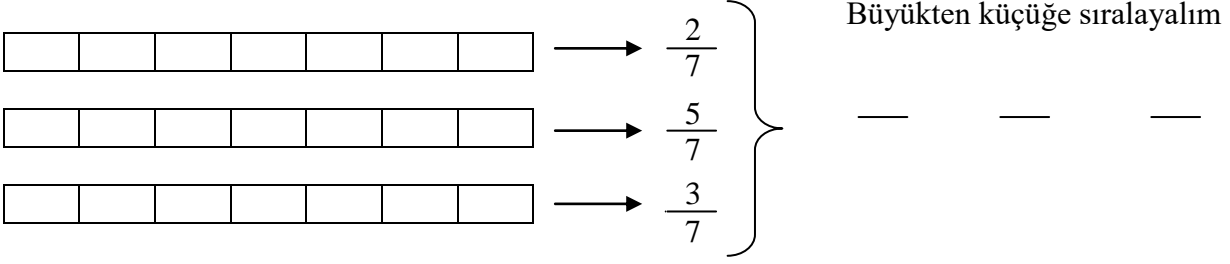

(Belirtilen kesir kadar kısmını boya)

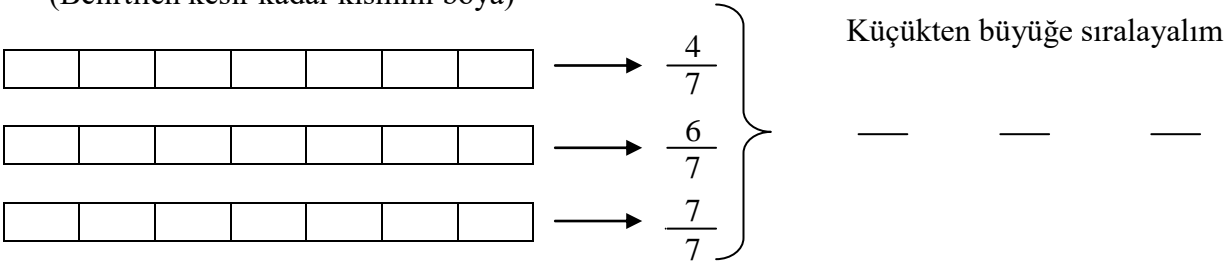

(Belirtilen kesir kadar kısmını boya)

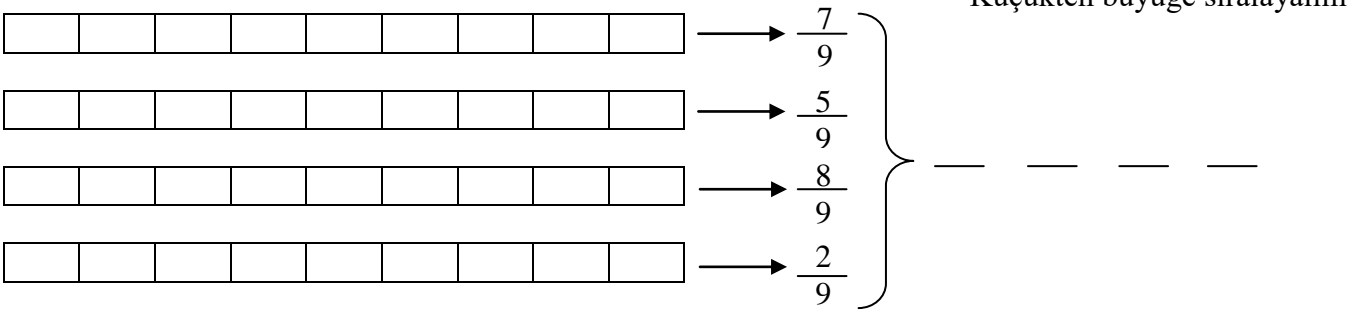

(Belirtilen kesir kadar kısmını böl ve boya)

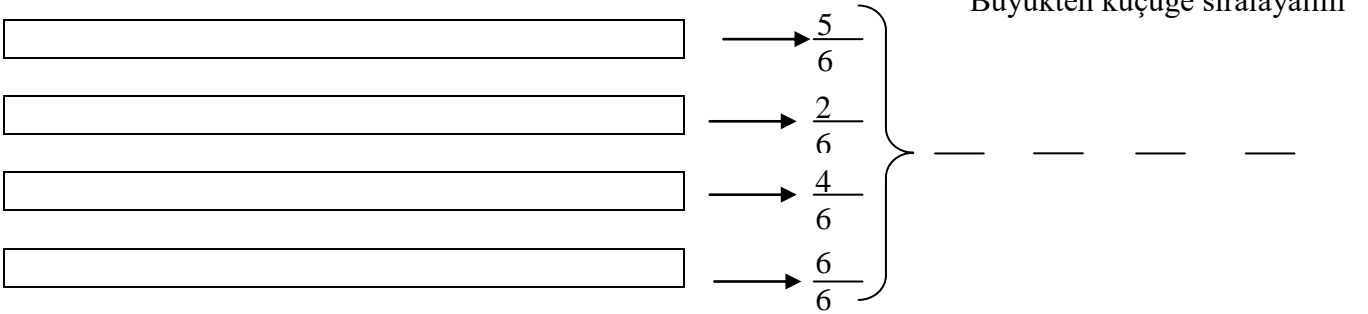

(Belirtilen kesir kadar kısmını böl ve boya)

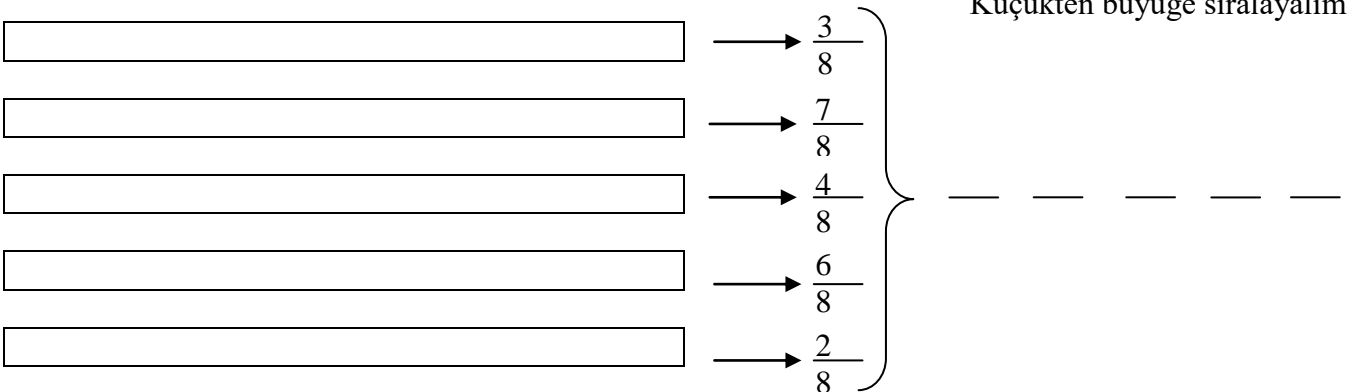

## KESİRLERİ KARŞILAŞTIRMA (Pay kısımları aynı)

(Belirtilen kesir kadar kısmını boy)

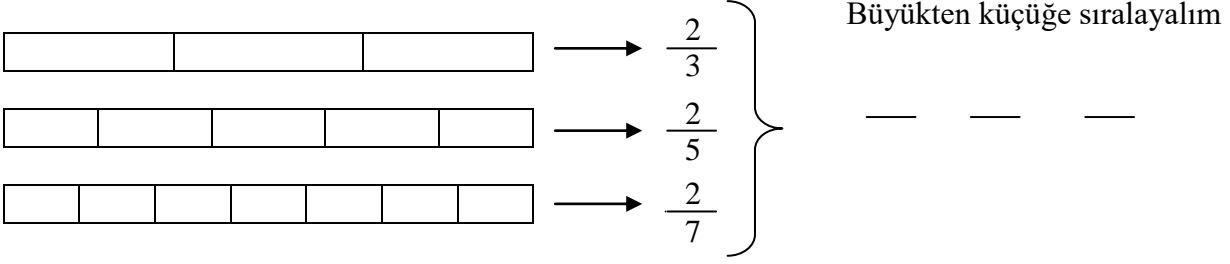

(Belirtilen kesir kadar kısmını boy)

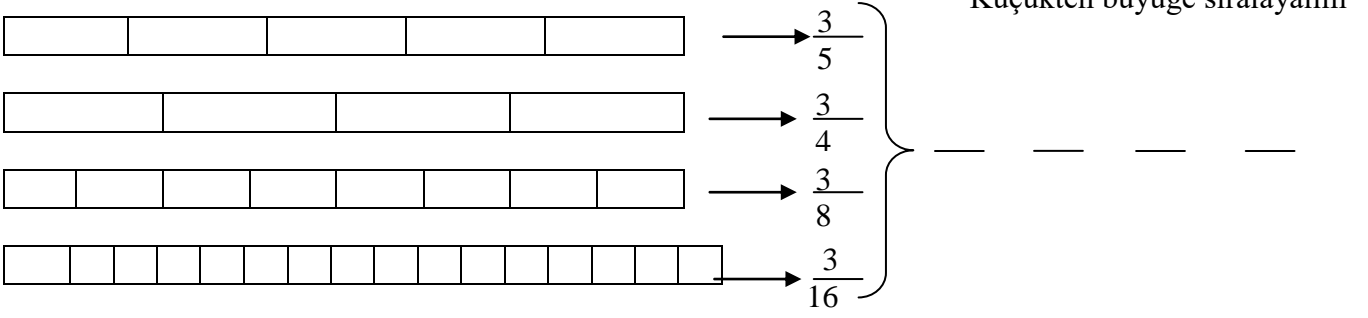

(Belirtilen kesir kadar kısmını boy)

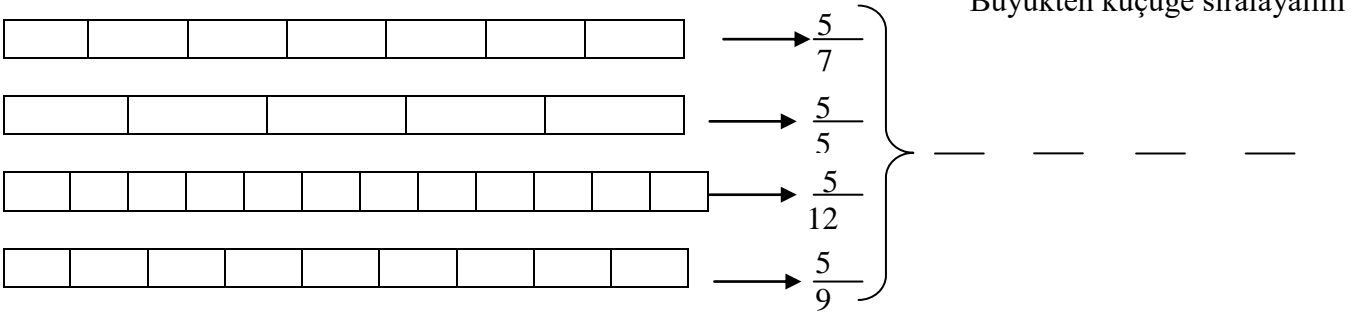

(Belirtilen kesir kadar kısmını böl ve boy)

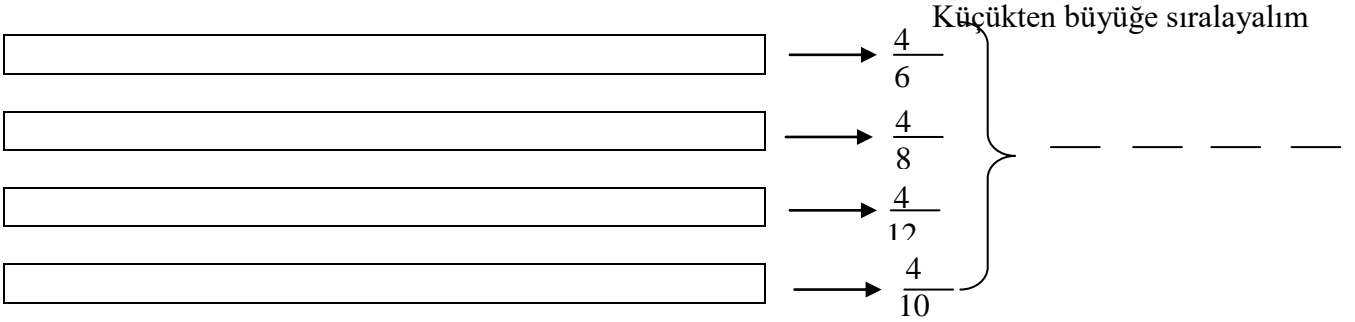

(Belirtilen kesir kadar kısmını böl ve boy)

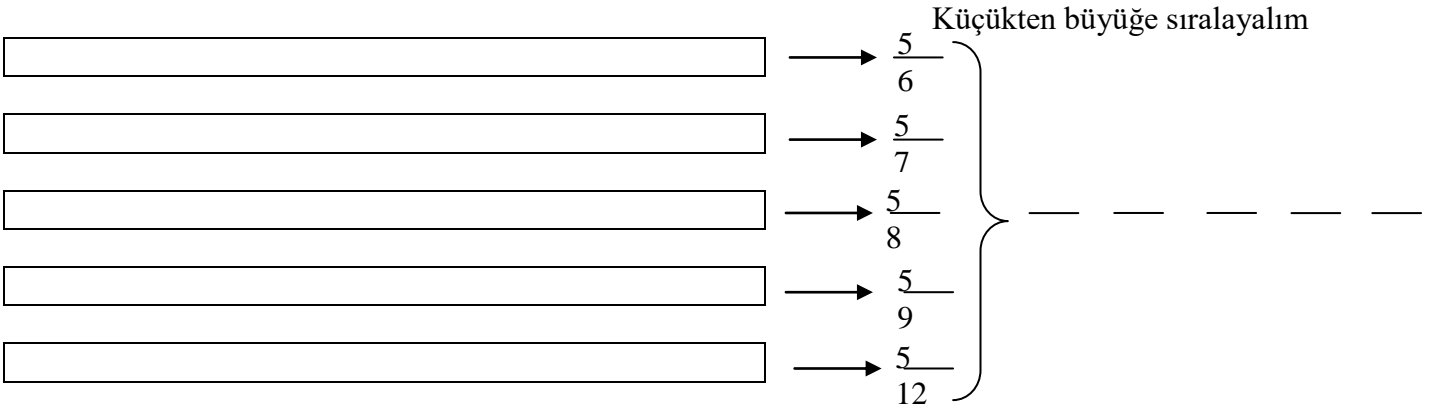

## TÜRKÇE DEĞERLENDİRME

1. "geç" sözcüğü seçeneklerin hangisinde "geçmek" anlamında kullanılmıştır?

- a) Ağabeyim eve geç gelince babam kızdı. b) Yazın hava çok geç kararıyor.  
c) Caddeden karşıya geçerek postaneye gittim. d) Yeşim okula geç kalınca öğretmenden özür diledi.

2. "kırılmak" sözcüğü cümlelerin hangisinde gerçek anlamıyla kullanılmamıştır?

- a) Cam büyük bir gürültüyle kırıldı. b) O sözlerinden dolayı sana çok kırıldım.  
c) Ağacın dalları fırtınada kırıldı. d) Fincan yere düşünce kırıldı.

3. Açıklama yapılacağını belirten cümle sonlarına hangi noktalama işaretini koymalıyız?

- a) noktalı virgül b) virgül c) iki nokta d) uzun çizgi

4. Seslenme, hitap ve uyarı cümlelerinden sonra hangi noktalama işaretini kullanırız?

- a) nokta b) ünlem c) soru işareti d) Virgül

5. Ünlem işareti nerelerde kullanılmaz?

- a) seslenmelerden sonra b) soru sözlerinden sonra c) uyarı sözlerinden sonra d) anlık duygulara dikkat çekmede

6. Aşağıdakilerden hangi davranış iyi bir konuşmacının yapmayacağı bir davranıştır?

- a) Kelimeleri doğru telaffuz etmek. b) Akıcı konuşmak.  
c) Her konuda konuşmak. d) Kelimeleri anlamına uygun ve yerinde kullanmak.

7. "Düşman kuvvetleri karaya çıktı."

"Kömür karası gözleri çok güzeldi."

Yukarıdaki cümlelerde yer alan "kara" kelimeleri arasında nasıl bir anlam ilişkisi vardır?

- a. Eş anlamlılık b. Eş seslilik c. Zıt anlamlılık d. Çok anlamlılık

8. "Yabancı memleketlerde vatan hasreti çekiyordu." cümlesindeki altı çizili kelimelerin eş anlamları hangi seçenekte doğru olarak verilmiştir?

- a. Hükümet-yurt-sevinç b. Ülke-ulus-özlem c. Köy-millet-hayret d. Ülke-yurt-özlem

9. "Masanın yanındaki dolabın camı kırıldı."

Aşağıdaki cümlelerin hangisinde yukarıdaki cümlede yapılan yazım yanlışına benzer bir yanlışlık yapılmıştır?

- a. Piknik için hazırladığı sepeti evde unuttu. b. Ağacın dalları meyvelerle dolmuştu.  
c. Okuduğu kitabı arkadaşına da tavsiye etti. d. Yüzündeki yanığın izleri geçmeye başlamıştı.

10. Aşağıdaki cümlelerin hangisinde "baş" sözcüğü "Kemal'in uykusuzluktan başı ağrıyordu." cümlesindeki "baş" sözcüğü ile aynı anlamda kullanılmıştır?

- a. Çocukların başına Ahmet'i koyduk. b. Çocuklar başlarındaki öğretmeni dinlemiyor.  
c. İşçilerin başına bir eleman bıraktık. d. Başındaki yazmayı sarıya mı boyadın?

I. Terlikleri kim attı. II. Çaydanlıkta su kaynattım? III. Her şeyi bildiğini sanıyor. IV. Konukları sen mi ağırladın.

11. Yukarıdaki cümlelerin hangisinin sonundaki noktalama işareti yanlıştır?

- a. I -II -IV b. II-III-IV c. I-III-IV d. I-II-III

12. Aşağıdaki cümlelerin hangisinde altı çizili kelime mecaz anlamda kullanılmıştır?

- a. Kuru bir "Merhaba!" deyip yerine oturdu. b. Dağın tepesindeki karlar hâlâ erimemiş.  
c. Oyun oynamak için bahçeye çıktık. d. Kalabalık yerlerde çantalarınıza dikkat edin.

13. Aşağıdaki cümlelerin hangisinde sebep-sonuç ilişkisi yoktur?

- a. Onu yerinden kaldırdığım için bana teşekkür etti. b. Kapılar kapalı olduğundan içeri giremedik.  
c. Senin için güzel bir sürpriz hazırladık. d. Onunla konuşmuyorum çünkü beni çok kırdı.

14. Aşağıdaki cümlelerin hangisinde kesme işareti kullanılması gerekmez?

- a. Yalçınlar gelecek yıl buradan taşınacaklarını. b. Hüseyinin kardeşi çok yaramaz bir çocuktur.  
c. Adapazarında oturan halamları ziyaret ettik. d. Karadenizde fındık, çay gibi bitkiler yetişir.

15. Aşağıdaki cümlelerden hangisinde virgülün kullanılışı yanlıştır?

- a. Musluğu açtı, ellerini yıkadı. b. Ahmet, dedesinin elini tuttu.  
c. Ağacın, gölgesinde dinlendiler. d. Suna, Oya ve Can gelmeyecekler.

16. Aşağıdakilerden hangisi bir cümledir?

- a. Sabahtan akşama kadar b. Beni de bekleyin. c. Okulun bahçesindeki çiçekler d. Hatırladıklarını hemen

17. Aşağıdaki cümlelerin hangisinde zıt anlamlı kelimeler birlikte kullanılmıştır?

- a. Çalışkan olduğu kadar terbiyeli bir çocuktur. b. Eski televizyonlarını verip yenisini aldılar.  
c. Düşünceleriyle herkese örnek olmuştur. d. Masanın etrafına sandalyeleri yerleştirdim.

18. Aşağıdaki cümlelerden hangisinin sonuna yanlış noktalama işareti konulmuştur?

- a. Eyvah, okula geç kalacağım! b. Nasıl da güzel oynuyorlar?  
c. Neden benimle konuşmuyorsun? d. Meyveleri tabağa koyalım.

19. Ormanlarında mor sümbülü vardır, **Yandaki dörtlüğün ana duygusu aşağıdakilerden hangisidir?**

- Söğütlerinde şen bülbülü vardır, a. Köye duyulan özlem b. Ağaç sevgisi  
Bahçelerinde al al gülü vardır. c. Güzelliğin önemi d. Hayvan sevgisi  
Unutamam güzel yüzlü köyümü.

20. Aşağıdaki cümlelerin hangisinde noktalama işareti yanlış kullanılmıştır?

- a. İstanbul, Ankara ve İzmir büyük şehirlerimizdir. b. Toplantının içeriği hakkında şu açıklama yapıldı?  
c. Atatürk'te okuma merakı küçük yaşlarda başladı. d. Mektubunda yaşadığı yeri, arkadaşlarını, ailesini anlattı.

21. "Yaz tatilindeki anılarını bir deftere yaz ki ileride o günleri anımsa." cümlesinde altı çizili sözcükler arasındaki ilişki hangi seçenekte verilmiştir? a. eş anlamlı b. zıt anlamlı c. eş sesli d. terim anlamlı

22. "Söylediklerini dikkatle dinlememe ..... bazı şeyler aklımda kalmadı." cümlesinde noktalı yere aşağıdakilerden hangisi yazılabilir?

- a. rağmen b. Ama c. fakat d. için

23. "Çizme" kelimesi aşağıdaki cümlelerin hangisinde diğerlerinden farklı bir anlamda kullanılmıştır?

- a. Vitrinde gördüğü çizmeleri çok beğenmişti. b. Duvarları çizme, yoksa annen sana çok kızacak.  
c. Aldıkları çizme ayağını sıkınca ağlamaya başladı. d. Yeni bir çizme almak için mağazaları dolaştılar.

24. "Öğretmenimiz onu sessizce beklememizi söylemişti fakat..... " cümlesini aşağıdakilerden hangisi doğru tamamlar?

- a. öğretmen hepimize teşekkür etti. b. sınıftan çıt çıkmıyordu. .  
c. sessizce öğretmenimizi bekledik, d. birkaç öğrenci durmadan konuşuyordu

25. Aşağıdakilerden hangisi sebep –sonuç cümlesidir?

- a. Deniz çocuğu olduğu için maviyi çok severdi. b. sınavdan iyi bir not almak için çalıştı.  
c. Sevinçle annesine koştu. d. Sabaha kadar ders çalışmalıyım.

26. Aşağıdaki cümlelerin hangisinde sebep sonuç ilişkisi vardır?

- a) Annemin yaptığı yemeğin tadı damağımda kaldı. b) Ali bundan sonra okula gelmeyecekti.  
c) Tatilde bol bol kitap okumalıyız. d) Paramız olmadığı için bu oyuncağı alamayız.

27. "Oyuncaklarını toplamadığı.....ablası ona kızdı." cümlesinde noktalı yere aşağıdakilerden hangisi gelmelidir?

- a. İçin b. Nedeniyle c. Çünkü d. Bu yüzden

28. "Teyzesini çok severdi çünkü ....." cümlesi aşağıdakilerden hangisiyle devam edebilir?

- a. teyzesinin iş yeri çok uzaktaydı. b. teyzesi onu değişik yerlere götürürdü.  
c. teyzesinin yanına gitti d. teyzesi onlara gelecekti.

29. Aşağıdaki tümcelerin hangisinde neden-sonuç ilişkisi vardır?

- a. Gürültüden başım ağrıdı. b. Çok gürültü yapıyorsunuz.  
c. Biraz daha sessiz olur musunuz? d. Gürültülü yerlerde durmamalıyız?

30. "Başım çok ağrıyordu..... öğretmenini dinleyemedim."

Tümcedeki noktalı yere hangisini yazarsak; tümce neden-sonuç **bildirmez**?

- a. Bu yüzden b. Çünkü c. Bunun için d. Bu nedenle

31. Aşağıdaki tümcelerin hangisinde neden-sonuç ilişkisi yoktur?

- a. Uyku tutmadığı için sabaha kadar oturdum. b. Kafamı kaşıyacak zamanım yok.  
c. Sıcaktan terledim. d. Heyecandan kalbim küt küt attı.

32. Aşağıdaki cümlelerin hangisinde "neden – sonuç" ilişkisi yoktur?

- a. Sınıftaki bütün arkadaşlarıyla çok iyi geçiniyordu . b. Derste çok konuştuğu için öğretmen ona kızdı.  
c. Sonbahar geldiğinden yapraklar dökülmeye başlamıştır. d. Uykusuzluktan ayakta duracak hali kalmamış.

33. Aşağıdakilerin hangisinde "karşılaştırma" söz konusudur?

- a. İşi bitirmek için sabahlara kadar çalıştı. b. Onun kadar çalışmadığını biliyorduk.  
c. Bahçeye kadar yürüyerek gittiler. d. O kadar ısrar etti ki anlatamam.

34. Aşağıdaki cümlelerin hangisinde hem olumlu hem olumsuz özellikler bir arada verilmiştir?

- a. Dürüst olduğu kadar da yeteneklidir. b. Hem akıllıdır, hem de çalışkandır.  
c. Çok temizdir ama tembeldir. d. Bazen güler bazen konuşur.